

MANILHAS FORJADAS DEE PARA TRABALHOS PESADOS

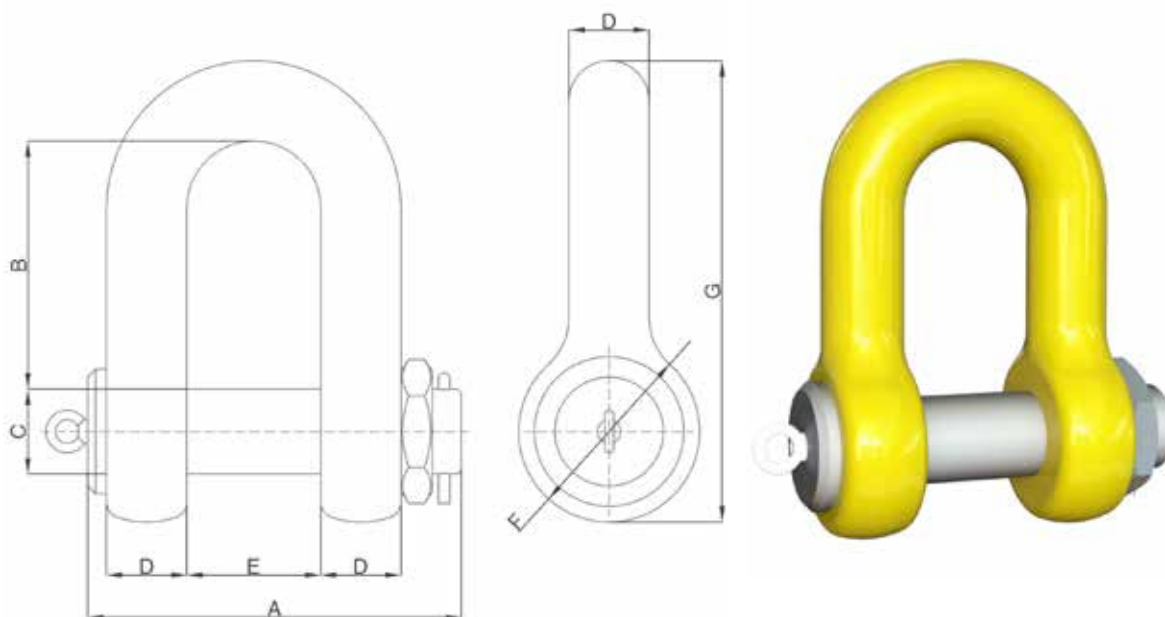

- WLL: de 120 t a 550 t.
- Manilha forjada, tratada termicamente e maquinada.
- Material: aço-carbono, liga e superliga. A maioria dos aços de super liga (R4)
- Proteção do revestimento: a pedido.
- Fator de segurança: min. 4:1.
- Teste de carga: solicitado e recomendado. ILO-3, FAT ou ensaio de rotura disponíveis mediante pedido.
- Certificado: EN10204-3.1. Para 3.2, certificado de acessório de amarração com ABS e DNV a pedido.

HEAVY DUTY DEE FORGED SHACKLES								
Dimensões gerais (mm)								Peso
WLL (t)	A	B	C	D	E	F	G	kg
120	420	270	95	89	150	200	504	100
150	475	315	108	102	170	230	586	143
175	450	360	110	100	150	220	625	135
200	520	500	125	120	180	260	813	239
250	565	460	140	130	195	280	795	268
300	595	500	150	140	205	300	855	332
350	630	520	160	150	220	320	910	403
400	665	580	170	160	235	340	965	484
450	700	600	180	170	250	360	1025	576
500	735	620	190	180	265	380	1080	678
550	795	665	215	190	285	405	1165	840

WLL: para as classes de material R4.
Tolerâncias: Comprimento interior +/-7,5%, outras peças forjadas +/-5% e peças maquinadas +/-1%.